

**AD1** 200

**AD3** 400

**Commuter  
Urbani  
Superiori**



<https://www.motorcycle-mandal.com/>



## Guidare il cambiamento

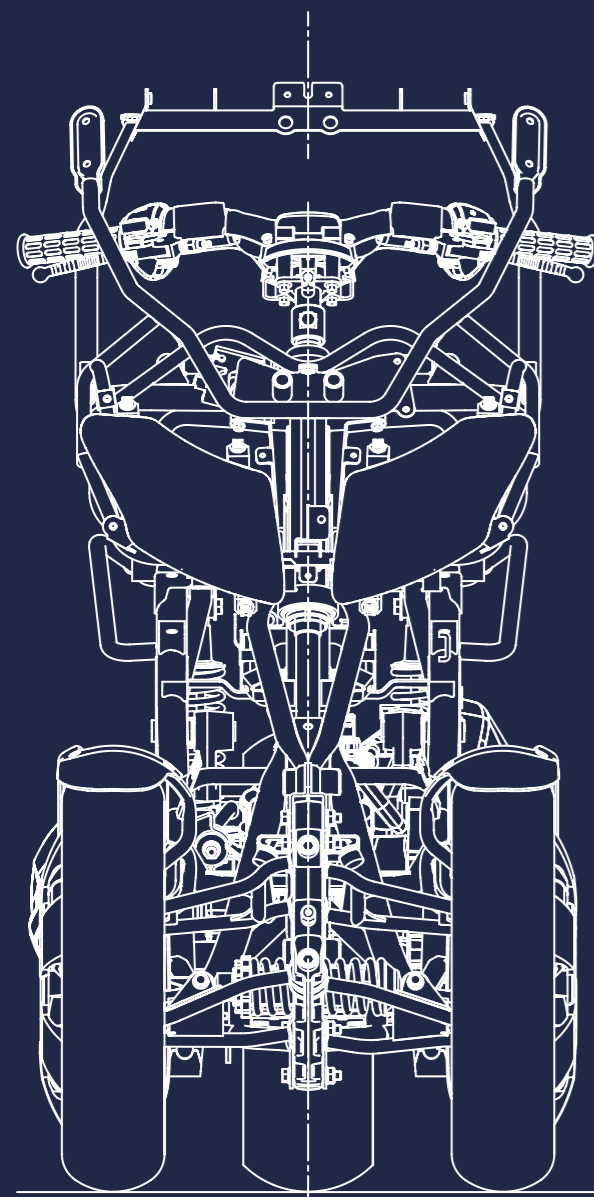

Da oltre vent'anni Adiva ha aperto un nuovo corso nella mobilità, unendo il comfort e la sicurezza delle auto con l'agilità e la flessibilità degli scooter, per dare vita a una classe superiore di commuter urbani a tre ruote.

A differenza delle auto, Adiva affronta al meglio il traffico cittadino. A differenza degli scooter, Adiva protegge da pioggia, vento gelido e sole battente. L'eccezionale baule accoglie borse da lavoro e da palestra, caschi e oggetti anche ingombranti, addirittura un trolley da cabina aerea.

Adiva è il commuter urbano perfetto per muoversi in totale libertà: andare in ufficio, tornare a casa, passare in palestra, uscire a cena sono momenti di una vita intensa, ma non stressante.

Adiva è l'inseparabile compagno quotidiano, nato in Italia e amato in tutto il mondo.

## Scegliere Adiva

Scegliere Adiva significa poter godere ogni giorno di vantaggi esclusivi, capaci di moltiplicare protezione, visibilità, comfort e sicurezza degli occupanti.

Il risultato: un'esperienza di viaggio che mette guidatore e passeggero al centro di tutto, espressione inconfondibile di un nuovo concetto di mobilità.

### Protezione su misura



Il Modular Protection System (brevettato) consente di riporre il tetto nel baule posteriore in pochi istanti, per configurare la protezione di Adiva in base al meteo e alla voglia di libertà.

### Visibilità senza limiti



L'ampio parabrezza anteriore, resistente ai raggi UV e dotato di tergicristallo, garantisce un'ampia visibilità in ogni condizione, permettendo di arrivare a destinazione sempre perfetti.

### Comfort totale



Il comfort automobilistico della sella accoglie al meglio guidatore e passeggero. Nell'eccezionale baule ad alta capacità è possibile riporre borse e caschi anche con il tetto ripiegato all'interno.

### Sicurezza innovativa

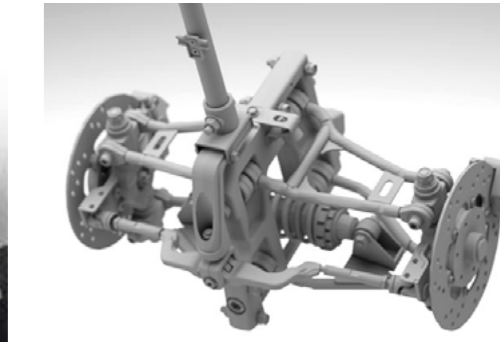

L'esclusivo avantreno a due ruote garantisce una tenuta di strada eccellente su ogni superficie e spazi di frenata da primato, per una grande sicurezza negli spostamenti quotidiani.



## AD1 200

## Soluzione compatta

AD1 è il commuter urbano con i più alti livelli di sicurezza e protezione della categoria. Grande stabilità su ogni superficie ed eccellente tenuta di strada in qualsiasi condizione meteo, si combinano con il Modular Protection System (brevettato) e con l'ampio parabrezza, per garantire un'esperienza di guida di livello automobilistico.

AD1 si può guidare con Patente A o B.



Il baule posteriore in tinta da 40 litri offre un ampio volume di carico per ospitare una borsa di grandi dimensioni, due caschi ed equipaggiamento da pioggia, oppure il tetto ripiegato.



Il gruppo ottico posteriore Full LED, dalle forme scolpite con una profondità tridimensionale di grande impatto, garantisce una luminosità perfetta in ogni condizione atmosferica.



I cerchi a razze in lega di alluminio diamantati, inclusi nell'equipaggiamento di serie, conferiscono ad AD1 un look decisamente sportivo, ulteriormente enfatizzato dalle pinze freno rosse.



Il Roll-Lock si attiva in un istante agendo su una comoda leva al manubrio. Combinato con il Parking Brake, questo sistema consente un facile e stabile parcheggio senza l'utilizzo del cavalletto centrale.



## AD3 400

## Commuter definitivo

AD3 è la massima espressione della visione Adiva. Unisce in un solo veicolo la sicurezza innovativa dell'avantreno a due ruote con il comfort totale di sella e baule ai vertici della categoria. Il Modular Protection System (brevettato) si combina con un eccezionale baule da 90 litri in cui riporre borse e caschi anche con il tetto ripiegato all'interno.

AD3 si può guidare con Patente A o B.



Il vano portaoggetti anteriore, dotato di chiusura a chiave integrata nel blocchetto di accensione, presenta due spazi distinti per organizzare al meglio tutto ciò che si desidera tenere a portata di mano.



L'esclusivo avantreno a due ruote, caratterizzato da sospensioni a doppi bracci oscillanti, offre una stabilità superiore sia in curva che in frenata, oltre a un'ammortizzazione eccellente su fondi sconnessi.



Il motore potente e con coppia abbondante, disponibile fin dai bassi regimi, garantisce elevate prestazioni e sorpassi senza esitazioni, sottolineati dal sound accattivante del terminale di scarico.

Il Roll-Lock si attiva in un istante agendo su una comoda leva al manubrio. Combinato con il Parking Brake, questo sistema consente un facile e stabile parcheggio senza l'utilizzo del cavalletto centrale.

## Storia di un'idea



2000

**Adiva 125-150**

In collaborazione con Benelli, nasce Adiva, il primo maxiscooter al mondo dotato di tetto ripiegabile in pochi secondi che scompare nel baule.



2006

**AD250**

Sull'onda del successo, Adiva diventa grande: restyling completo, abitabilità superiore, ergonomia migliorata, nuovo motore di cilindrata più elevata.



2010

**AR200**

La gamma Adiva si amplia con un nuovo commuter leggero dedicato a chi ama muoversi facilmente in città, senza però rinunciare al tetto asportabile.



2012

**AD3 300**

Nasce il primo Adiva equipaggiato con l'esclusivo avantreno a due ruote, soluzione innovativa che garantisce stabilità, comfort e sicurezza eccellenti.



2017

**AD1 200**

Design dinamico completamente rinnovato per il commuter più agile e compatto della nuova gamma Adiva, perfetto per spostarsi in totale libertà.



2018

**AD3 400**

Il commuter di punta della nuova gamma Adiva, grazie al restyling e al motore di elevata cilindrata, offre stile e prestazioni ai vertici della categoria.

## Colori Adiva



**AD1 200**

Bianco



Argento



Grafite



Bronzo



Rosso



Blu



Giallo



**AD3 400**

Bianco



Grafite



Nero



Rosso



Blu

# Specifiche

	AD1 200	AD3 400	
<b>Motore</b>	Tipo	monocilindrico quattro tempi	
	Cilindrata	189,4 cc	399 cc
	Alesaggio x Corsa	64 x 58,9 mm	84 x 72 mm
	Potenza massima	14 kW a 8.500 rpm	26,3 kW a 7.250 rpm
	Coppia massima	17 Nm a 6.700 rpm	38,1 Nm a 5.500 rpm
	Carburante	benzina senza piombo	
	Lubrificazione	carter secco	
	Avviamento	elettrico	
	Raffreddamento	liquido	
	Cambio	variatore automatico di velocità (CVT)	
<b>Ciclistica</b>	Telaio	struttura mista monotubo integrata con traliccio spaziale in acciaio ad alta resistenza	
	Telaio parabrezza	struttura in estrusi di alluminio	
	Sospensione anteriore	ammortizzatore singolo a due vie	
	Sospensione posteriore	motore in funzione di forcellone oscillante, due ammortizzatori doppio effetto, regolazione precarico molla 5 posizioni	
<b>Ruote</b>	Pneumatici	tubeless, ant. 130/60 x 13", post. 130/70 x 13"	tubeless, ant. 130/60 x 13", post. 150/70 x 14"
	Cerchi	lega 5 razze, ant. 3,50 x 13", post. 3,50 x 13"	lega 5 razze, ant. 3,50 x 13", post. 4,00 x 14"
	Freni anteriori	doppio disco da 220 mm con ABS*	doppio disco da 220 mm con ABS*
	Freni posteriori	a disco 210 mm con ABS*	a disco 240 mm con ABS*
<b>Dimensioni</b>	Lunghezza	2.090 mm	2.200 mm
	Larghezza	620 mm	700 mm
	Altezza massima	1.770 mm	1.759 mm
	Altezza sella	700 mm	720 mm
	Interasse	1.480 mm	1.560 mm
	Peso a secco	182 kg	215 kg
	Capacità serbatoio	10,2 l (riserva 2,0 l)	12,2 l (riserva 2,0 l)
	<b>Accessori</b>	Deflettori laterali	•
Deflettori tetto		•	•
Termocoperta		•	•
Cinghia bagagli		•	•
Spoiler posteriore		—	•
Spoiler laterali		—	•
Riscaldamento		—	•
Roll-Lock e Parking Brake		•	•
Controllo di trazione*		—	•
<b>Omologazione</b>		Categoria	Euro 4

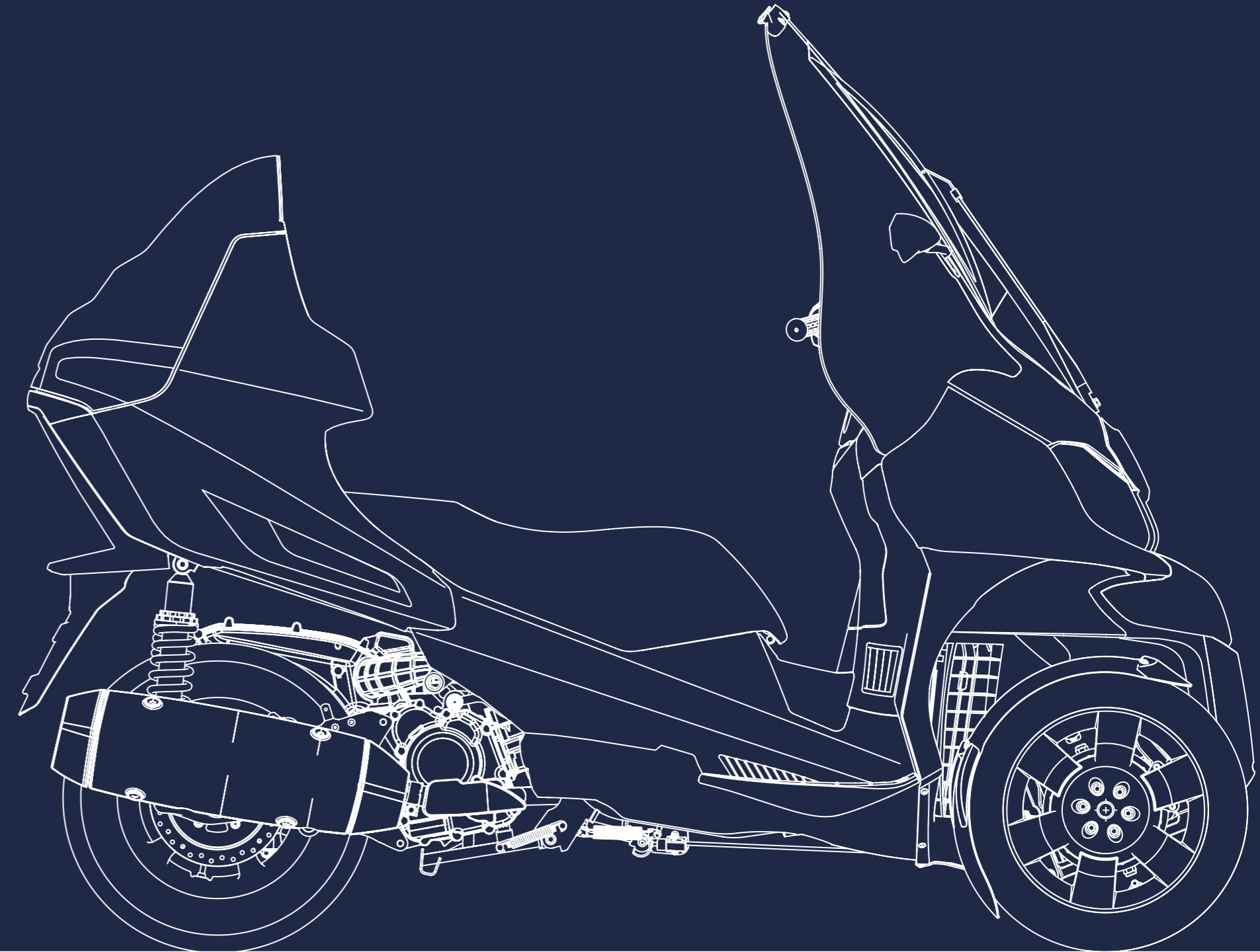

\* Disponibile in alcuni paesi e versioni.

<https://www.motorcycle-manual.com/>



ADIVA S.r.l.  
via Badia snc – Zona Industriale  
82016 Montesarchio (BN) – Italia  
adiva.it

<https://www.motorcycle-manual.com/>

Tutte le immagini sono puramente indicative.

Specifiche, design, equipaggiamenti, colori, caratteristiche, materiali, optional e altre parti dei prodotti Adiva illustrati possono essere modificati dal produttore in qualsiasi momento senza preavviso.

Copyright © Adiva. Tutti i diritti riservati.