

www.mokik.tym.cz

MINIMOKIK



STELLA

NÁVOD NA OBSLUHU



1. UPOZORNENIE PRE KUPUJÚCE A OBCHODNÉ ORGANIZÁCIE

1.1 Pri kúpe mokika Stella je nutné skontrolovať výrobné číslo výrobku a motora, či súhlasí s číslom uvedeným v preukaze spôsobilosti typu a na záručnom liste.

Číslo výrobku je uvedené na tabuľke, umiestnenej na stĺpiku riadidla a číslo motoru je vytlačené na prednej časti pravej polovice motorovej skrine.

Prekontrolujte úplnosť mokika podľa údajov, uvedených v časti čís. 4 tohoto návodu na obsluhu.

1.2 Predávajúca organizácia je povinná v rámci predpredajného servisu vykonať nasledovné úkony:

- vybalíť jednotopové motorové vozidlo
- namontovať riadidlá, zrkadlo, pedále

- odskúšať štartovateľnosť a funkciu motora
 - odskúšať svetlá a brzdy
 - predviesť mokik zákazníkovi
 - vymeniť poškodené súčiastky formou reklamačného hlásenia výrobcovi.
 - poskytnúť množstvo benzínu, umožňujúce jazdu na najbližšie benzínové čerpadlo.
- Jednotopové motorové vozidlo musí vykazovať po vykonaní predpredajného servisu správnu funkciu.
- Predajňa je povinná umožniť zákazníkovi prehliadku vozidla a jeho funkčnosti.

Predpredajný servis prevedený

Mechanik..... *GRAC* *13. 5. 90* *K*
Meno, priezvisko Dátum Podpis
Pečiatka obchodu

2. VŠEOBECNÉ POKYNY

Mokik RMZ-2.134 a jeho modifikácie sú určené k prevádzke po cestách s rôznym povrchom. Mokik je určený k preprave jednej osoby a 15 kg batožiny.

RMZ-2.134

mokik s motorom M225
(výroba ČSSR)

RMZ-2.134L

mokik s motorom M225
(výroba ČSSR)
so zlepšenou úpravou

Pred zahájením prevádzky mokika je nutné preštudovať tento návod na obsluhu.

Návod na obsluhu obsahuje základné údaje potrebné pre správnu prevádzku a používanie mokika.

Pre Vašu bezpečnosť je nutné poznať dopravné predpisy a dopravné značky.

Konštrukcia mokika je neustále zdokonaľovaná a preto sa môžu jednotlivé diely a agregáty líšiť oproti popisu, uvedeným v tomto návode na obsluhu.

3. TECHNICKÉ ÚDAJE A CHARAKTERISTIKY

3.1 Základné parametre a rozmery

Dĺžka, mm, najviac.....	1550
Šírka, mm, najviac.....	740
Výška, mm, najviac.....	1260
Rozvor, mm, najviac.....	1000
Hmotnosť (bez náplne), kg, najviac.....	52
Maximálna konštrukčná rýchlosť, km/hod. najviac....	40
Svetlosť, mm najviac.....	100
Obsah palivovej nádrže, l, najmenej.....	5
Kontrolná spotreba paliva na 100 km (pri rýchlosti 27 km/hod.) l, najviac.....	1,9
Maximálne zaťaženie, kg, najviac.....	100

3.2 Motor

Model.....	M225 (výroba ČSSR)
Typ motoru.....	dvojtaktný, vzduchom chladený
Počet valcov... ₃	1
Obsah valca, cm ³	49,0
Maximálny užitočný výkon, kW (k).....	1,58 (2,1)
Karburátor.....	JIKOV 2912DC
Štartovanie motora.....	štartovacou pátkou
Zastavenie motora.....	vypnutím zapalovania
Mazacia sústava motora.....	spoločne s palivom

Mazivo pre prevodovku.....	motorový olej FP80 SAE 30 náplň 0,17 l
Palivo.....	olej M2T zmiešaný s 90 oktánovým benzínom v pomere 1:30 v zábehu 1:50 po zábehu

3.3 Prevody

Spojka.....	mechanická odstredivá s automatickým zapínaním
Počet stupňov prevodovky.....	2, s automatickým zapí- naním
Hlavný prevod.....	valčeková reťaz Pr-12,7- 1820-1 GOST 13568-75
Prevodové pomery:	
Primárny prevod.....	3,5:1
Prvý prevodový stupeň.....	1,78:1
Druhý prevodový stupeň.....	1:1
Obsah oleja v prevodovke.....	0,17

3.4 Rámová časť

Rám.....	trubkový, zvarovaný
Predná vidlica.....	teleskopická, s vypruženými tlmičmi

Riadičlá.....skladacie
 Zadné pérovanie.....s pružiacím elementom bez tlmiča
 Kolesá.....s lisovanými diskmi
 Pneumatiky.....3,00-10,model K-121
 Brzdy.....čelustové

Spínač brzdového svetla VK854 B
 Tyristorový blok zapalovania 210 66 000
 Transformátor 62 121
 Vypínač zapalovania P 201
 Odrázky 15.3731-01,14.3731-01
 Bzučiak 14.3721-10
 Tachometer s počítadlom SP 101

3.5 Elektrická výbroj

Svetlomet 25.3711
 Zadné svetlo 20.3716 s brzdovým svetlom
 a s osvetlením ŠPZ
 Žiarovka zadného svetla 6 V-5 W
 Žiarovka brzdového svetla 6 V-10 W
 Žiarovka reflektoru 6 V-15+15 W
 Kontrolná žiarovka zadného svetla 6 V-2 W
 Prepínač svetiel s tlačítkom bzučiaka P 200

3.6 Základné údaje pre montáž a kontrolu

Medzera medzi elektródami
 zapalovacej sviečky 0,4 - 0,6
 Nastavenie prednej brzdy,mm 5 - 10
 Veľkosť priehybu reťaze medzi reťazovými
 kolesami pri použití sily 10 ± 2 N,mm 5 - 15
 Nastavenie nožnej brzdy,mm 20 - 40
 Tlak vzduchu v pneumatikách
 v priebehu prevádzky,MPa (kp/cm²) 1,5-0,02;0,15-0,2

4. Úplnosť dodávky

Označenie	Názov	Počet
RMZ-2.134	mokik	1
4.1 Náhradné diely		
S-PR-12,7-1820-1 GOST 13568-75	Spojovací šlánoik reťaze	1
4.2 Náradie		
R1.39.01.105-1	Vrátok	1
RMZ-2.116.39.01.011	Montážna páka	1
R7.39.00.002	Kľúč kombinovaný	1

Označenie	Názov	Počet
RMZ-2.112.-39.01.005	Kľúč nástrčný 22x20,8	1
R1.39.01.106-1	Kľúč nástrčný 13x17	1
RMZ-2.116-39.01.008	Kľúč nástrčný 10x14	1
RMZ-2.116-39.01.012	Kľúč špeciálny	1
RMZ-2.134-39.01.002	Kľúč nástrčný 8x10	1
RZ.39.01.001	Kľúč na matice paprskov kolies	1
7810-0308	Skrutkovač	1
GOST 17199-71		
7810-0982	Skrutkovač	1
GOST 17199-71		

Označenie	Názov	Počet
4.3 Príslušenstvo		
ARM GOST 5170-73	Lekárnička	1
2.01.000.00	Hustilka	1
RMZ-2.116.82.03.000	Spätné zrkadlo	(2) 1
RMZ-2.112.39.01.023	Brašňa na náradie	1

4.4 Súčiastky a diely demontované pri balení

RMZ-2.122.84.05.000	Držiak ŠPZ s upevňovacími skrutkami	1
443.221.420.762	Zapaľovacia sviečka N 7	1

5. Bezpečnostné požiadavky

Pred každou jazdou je nutné skontrolovať činnosť brzd, a v prípade potreby ich nastaviť.

Vonkajšie plochy motora vždy včas očistite.

Nepripustíte prehriatie motora, jazda mokika s prehriatym motorom môže mať za následok jeho poškodenie. Prudké brzdenie používajte iba vo výnimočných prípadoch, lebo v tomto prípade vzniká nebez-

Označenie	Názov	Počet
443.219.454.007	Odrušená kábelová koncovka	1
M8x60.48.019	Skrutka	2
GOST 7802-81		
RMZ-2.126-34.02.030	Matica	2
RMZ-2.134-28.01.028	Krytka trubky rámu	1
	Zariadenie na ochranu pred odcudzením	

4.5 Sprievodná dokumentácia

RMZ-2.134-00.00.000	Návod na obsluhu	1
---------------------	------------------	---

pečenstvo žmyku.

Spúšťač motor s neupevneným pravým vekom je zakázané.

Pri čerpaní benzínu dbajte na to, aby nedochádzalo k rozliatiu benzínu, nezapalujte zápalky a nefajčite.

Neumývajte si ruky benzínom.

6. TECHNICKÝ POPIS

6.1 Ovládacie prvky a príslušenstvo (obr.č.1)

Prepínač svetiel s ovládacím tlačítkom bzučiaka (2), slúži k zapínaniu diaľkových alebo tlmených svetiel, bzučiaka a k osvetleniu ŠPZ.

Tachometer (3) slúži ku kontrole rýchlosti jazdy a k zisteniu najjazdených kilometrov.

Vypínač zapalovania (4) slúži k vypínaniu motora jeho pretlačeníím do pravej alebo ľavej krajnej polohy. Pred naštartovaním motora sa presvedčte, či páčka vypínača je umiestnená v strednej polohe.

Ovládacia páčka prednej brzdy (5) uvádza do činnosti brzdové čeluste predného kolesa. Prednú brzdou používajte vždy súčasne so zadnou nožnou brzdou.

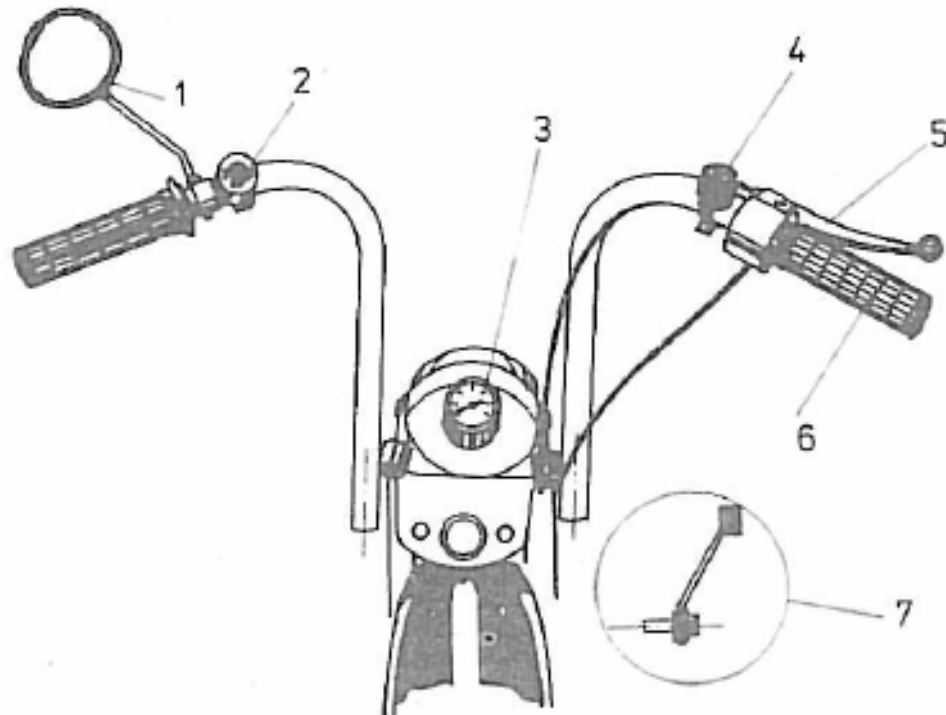

Obr. 1 Ovládacie prvky

1. spätné zrkadlo, 2. prepínač diaľkového/tímeného svetla s tlačítkom bzučiaka, 3. rýchlomer, 4. vypínač zapalovania, 5. páčka prednej brzdy, 6. rukoväť ovládania šupátka karburátora, 7. nožná páka ovládania zadnej brzdy

Ovládacía rukoväť škrtiacej klapky karburátora (6) slúži k regulácii množstva palivovej zmesi dodávanej do motora. Pri otočení rukoväte k sebe, sa škrtiaca klapka karburátora zdvíha, pri otočení smerom od seba sa klapka pohybuje smerom dole - klesá a tým sa otáčky motora zvyšujú alebo znižujú.

Ovládacía páka zadnej brzdy (7) je umiestnená na pravej strane pri stupačke. Stlačením brzdovej čeľuste zadného kola sa rozsvieti žiarovka brzdového svetla zadnej lampy.

6.2 Motor

Na mokiku je použitý jednovalcový dvojtaktný motor M225 (výroba ČSSR). Pohľad na motor z ľavej strany je znázornený na obr.č. 2.

Čiastočnú demontáž motora možno previesť bez jeho vybratia z rámu mokika.

Demontovanie valca:

- odpojte vodič zapalovacej sviečky a výfuk ;
- odskrutkovaním štyroch matíc M6 uvoľníte hlavu valca a matice stiahnite spoločne s podložkami zo svorníka;
- stiahnite hlavu valca;
- odpojte karburátor;
- nastavte piest do spodnej úvrate, stiahnite valec a tesnenie valca.

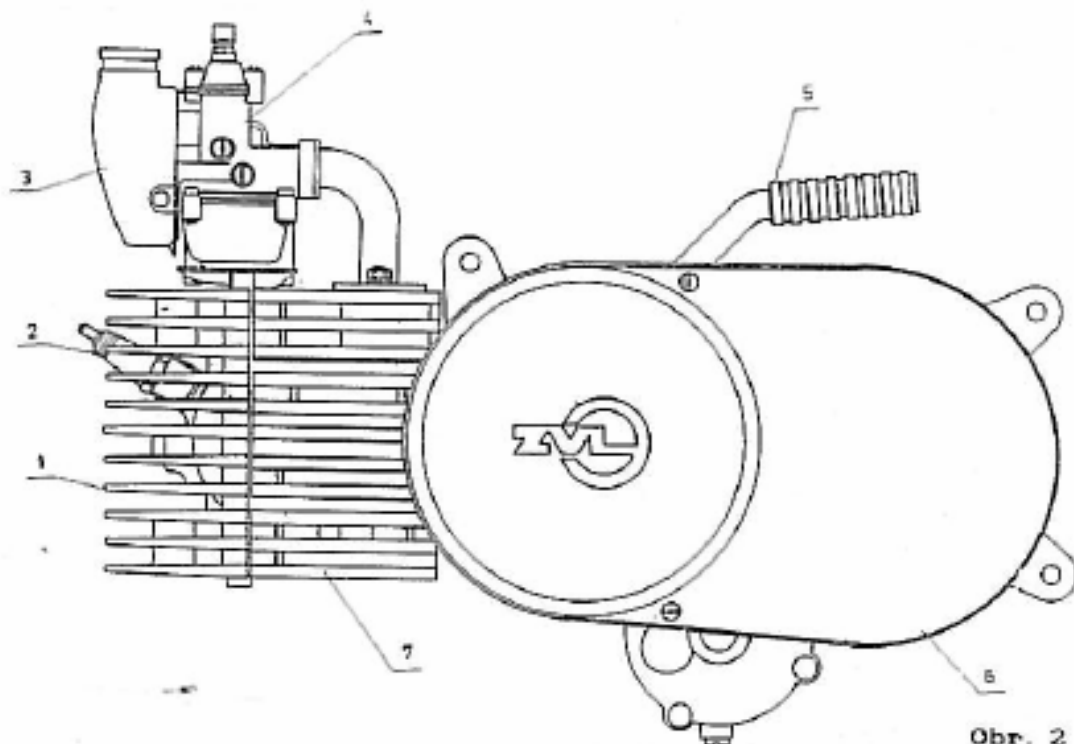

Obr. 2 Motor /pohľad zľava/

- 1. hlava valca, 2. zapalovacia sviečka, 3. filter,
- 4. karburátor, 5. štartovacia páka, 6. veko motora,
- 7. valec

Otvor v motorovej skrini zakryte, aby nemohlo dôjsť k znečisteniu skrine.

Odstránenie karbónu

Karbón, usadený na súčiastkach piestnej skupiny, má za následok zníženie výkonu motora a súčasne jeho prehriatie.

Pre odstránenie usadeného karbónu stiahnite hlavu valca a valec, piest nastavte do hornej úvrate, zakryte otvor v motorovej skrini a zosadte piestny krúžok. Potom odstráňte hliníkovou alebo plastickou škrabkou karbón zo stien výfukového kanálu valca, z hlavy valca, z čela piestu a z drážok piestnych krúžkov.

Spôsob výmeny piestnych krúžkov:

- stiahnite hlavu valca a valec;
- pomocou troch oceľových pásov stiahnite piestne krúžky z piestu. Pásky sa zasúvajú pod piestny krúžok (jeden v strednej časti a ostatné dva u koncov krúžkov v miestach zámku);
- zosadený krúžok vložte do hornej časti valca (do hĺbky asi 10 mm) a zmerajte jeho vôľu v zámku. Ak je vôľa krúžku v zámku väčšia ako 0,8 mm, je nutné piestny krúžok vymeniť. Normálna vôľa zámku piestneho krúžku činí 0,2 mm;

Spôsob výmeny oleja:

vyskrutkujte zátku plniaceho a výpustného otvoru;

- vypusťte starý olej;
- zaskrutkujte zátku výpustného otvoru, nalejte 40 cm³ oleja a zaskrutkujte zátku plniaceho otvoru; nechajte motor pracovať po dobu asi 3 - 5 minút naprázdno (alebo prejdite mokikom krátku vzdialenosť);

- vypusťte olej, vyskrutkujte skrutku uzatvárajúcu kontrolný otvor a nalejte asi 80 cm³ oleja (hladina oleja musí byť vo výške kontrolného otvoru) skrutku opäť zaskrutkujte.

Palivová sústava

Benzínový kohút má tri polohy: O - otvorený, R - rezerva, Z - uzavretý.

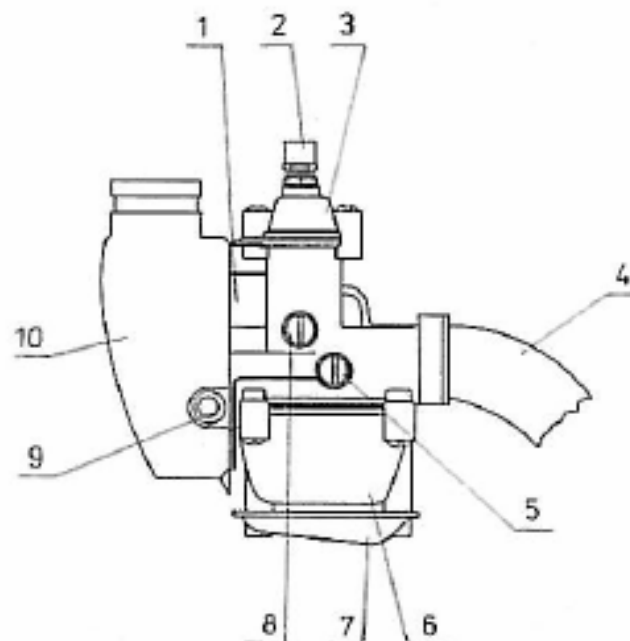

Obr. 3 Karburátor s filtrom

1. karburátor, 2. tiahlo, 3. posúvač, 4. sacie potrubie, 5. regulačná vzduchová skrutka, 6. plaváková komora, 7. miska, 8. regulačná skrutka voľnobehu, 9. preplachovacie tlačítko, 10. filter

$$5 = 3/4$$

$$8 = 2 1/2$$

Údržba karburátora (obr.č.3) spočíva v pravidelnom čistení a v preplachovaní jeho častí a kanálikov od nečistôt a usadenín.Preplachovanie sa doporučuje uskutočňovať čistým benzínom.Očistené časti a kanáliky vyfúkajte prúdom vzduchu.Kategoricky je zakázané preplachovať karburátor acetómom alebo inými rozpúšťadlami a ďalej tiež čistiť trysky a kalibrované otvory drôtom alebo inými kovovými predmetmi.Ak pracuje motor pri nízkych otáčkach a zastavuje sa pri prudkom otvorení škrtiacej klapky karburátora,zaskrutkovaním skrutky 5 obohatíte zmes. Ak sa motor zastavuje pri prudkom uzavretí škrtiacej klapky,zmes naopak je nutné ubrať.

Údržba vzduchového čističa spočíva v pravidelnom čistení vložky čističa.Vložku čističa premyte v benzíne a vyfúkajte prúdom vzduchu po ujazdených prvých 2000 km a potom pri sezónnych prehliadkach.

6.3 Elektrická výzbroj

Mokik je vybavený elektronickou zapalovacou sústavou,ktorá s výnimkou pravidelného čistenia zapalovacej sviečky nevyžaduje žiadnu údržbu alebo technické prehliadky.

Ako zdroj elektrickej energie slúži alternátor (výkon 20 W,napätia 6 V),pracujúci spoločne s tyristorovým blokom zapalovania (obr. č. 4).

Nastavovanie svetlometu a bzučiaka:

Pre lepšie využitie svetelných vlastností svetlometu musí byť svetlomet správne nastavený.Pri nastavovaní postavte mokik na rovnú plochu vo vzdialenosti 8 m od steny (štítu).Vo výške rovnajúcej sa vzdialenosti od zeme do stredu svetlometu vyznačte značku, o 150 mm nižšie potom druhú značku.Reflektor sa považuje za správne nastavený,ak je stred svetelného zväzku diaľkového svetla umiestnený presne na

spodnej značke.Po nastavení dotiahnite upevňovaciu skrutku svetlometu.

Nastavenie bzučiaka sa uskutočňuje otáčaním skrutky na prednom veke bzučiaka.

Zadná lampa obsahuje žiarovku osvetlenia ŠPZ a žiarovku brzdového svetla,ktorá sa rozsvetuje pri zošľapnutí páky pohonu zadnej brzdy vypínačom tejto brzdy.Okamih zapnutia brzdového svetla musí zodpovedať pohybu páky pohonu zadnej brzdy v rozsahu 20 mm.Nastavenie okamihu rozsvietenia žiarovky brzdového svetla sa uskutočňuje posunutím vypínača na jednu alebo druhú stranu po predchádzajúcom uvoľnení upevňovacích skrutiek.Po nastavení potrebného okamihu rozsvietenia brzdového svetla vypínač opäť spoľahlivo upevnite.Behom prevádzky sa tlačítko vypínača zanesie nečistotami,preto je nutné ho pravidelne čistiť.

Pravidelne kontrolujte upevnenie všetkých vodičov.

6.4 Predná vidlica

Nastavovanie ložísk stípiiku riadenia prevádzajte v zmontovanom stave.

Dotiahnutím matice 15 (obr. č. 5)je nutné dosiahnuť polohu,pri ktorej nemožno pozorovať citeľnú vôľu v ložiskách a vidlice sa otáčajú bez zadrhávania.Po nastavení dotiahnite poistnú protimaticu 17

Montáž prednej vidlice:

- zosadte predné koleso (bod č.6.6);
- natočte trubky riadidiel okolo skrutky po odskrutkovaní ozdobnej matice;

- vyskrutkujte poistnú protimaticu 17, dve skrutky 19, zosadte podložku 16 a potom horný mostík 18;

- Pozvihnite striedavo vnútorné trubky 5 a 6, uvoľnite miskú 1,vyberte čelo 20 a potom vnútorné trubky 5 a 6;

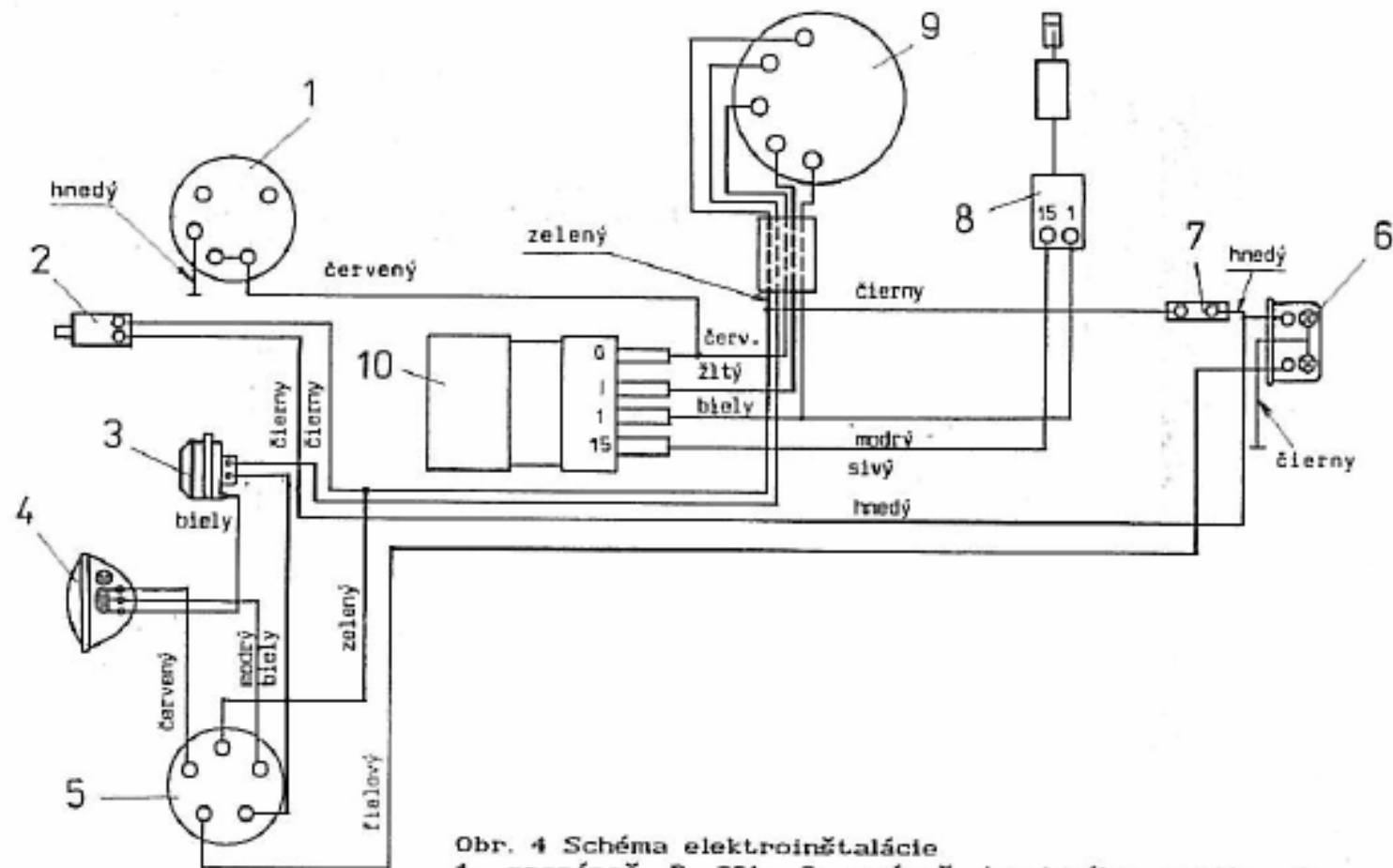

Obr. 4 Schéma elektroinštalácie
1. prepínač P 201, 2. spínač brzdového svetla, 3. bzučiak, 4. svetlomet, 5. prepínač P 200, 6. zadná lampa, 7. vypínač VK 854B, 8. transformátor, 9. generátor, 10. tyristorový blok zapalovania

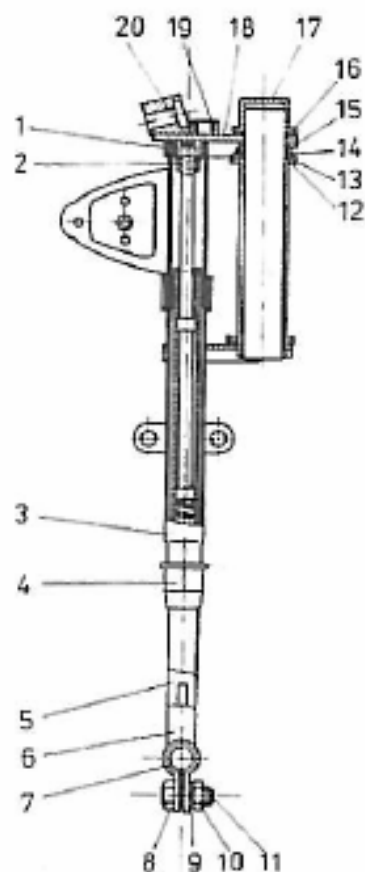

Obr. 5 Predná vidlica

1. miska, 2. doraz, 3. rám, 4. púzdro, 5. rameno vnútorné pravé, 6. rameno vnútorné ľavé, 7. vložka, 8. 19. skrutka M 8x25, 9. podložka 8.01.019, 10. podložka 8.658.05, 11. matica M8, 12. ložisko, 13. podložka, 14. 16. podložka, 15. matica, 17. kontramatice, 18. horný nosník kompletný, 20. čap

po odskrutkovaní matice 15 oddelite kostru vidlice od rámu.

Montáž vidlice uskutočňujte v opačnom poradí uvedených operácií.

6.5 Zadné pérovanie

Zadné perovanie mokika sa skladá zo zadnej kyvnej vidlice a z dvoch vypružených tlmičov.

Tlmič zadného pérovania je znázornený na obr.č.6

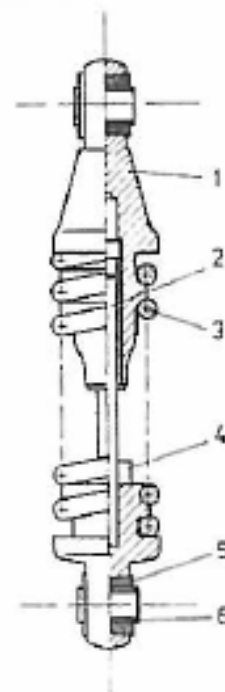

Obr. 6 Tlmič pérovania

1. teleso tlmiča, 2. koncovka s piestnicou, 3. pružina, 4. vložka, 5. silentblok, 6. operná vložka

6.6 Kolesá

Demontáž a montáž predného kolesa:

- postavte mokik na podstavec a odpojte od disku brzdových čelustí ovládacie lanko prednej brzdy a lanko tachometra;

- odskrutkujte maticu osi, os vyrazte ľahkými údermi a zosadte koleso;

Montáž predného kolesa preveďte v opačnom poradí uvedených operácií.

Demontáž a montáž zadného kolesa:

- postavte mokik na podstavec,

- vyskrutkujte maticu 5 (obr. č. 7) a zoberte pružnú podložku,

- ľahkými údermi vyrazte os 6,

- vyberte páku 3 a posunutím kolesa smerom doľava koleso vysuňte zo záberu s hnacím reťazovým kolesom a koleso dajte dole.

Montáž zadného kolesa uskutočňujte v opačnom poradí uvedených operácií.

Výmena vzdušnice:

- odskrutkujte tri skrutky, upevňujúce púzdro a tri skrutky, ťahujúce disky kolies,

- vypustite vzduch zo vzdušnice,

- rozpojte disky od pneumatiky.

Vymeňte vzdušnicu.

Obr. 7 Koleso zadné

1. pružina čelustí, 2. veko brzdy, 3. páka, 4. os, 5. matica M 10, 6. os, 7. matica M6, 8. matica M6, 9. tesnenie, 10. guľčkové ložisko 101, 11. podložka, 12. vložka, 13. brzdový bubon upíný, 14. stred zadného kolesa, 15. vymedzovacia vložka, 16. krytka, 17. ložisko, 18. krytka s vložkou úpl., 19. ťahovacia skrutka, 20. špeciálna matica, 21. vnútorná vložka, 22. zadná vidlica, 23. skrutka M 8x40, 24. matica M8, 25. vložka, 26. záves 27. tlmič pérovania, 28. rozeta

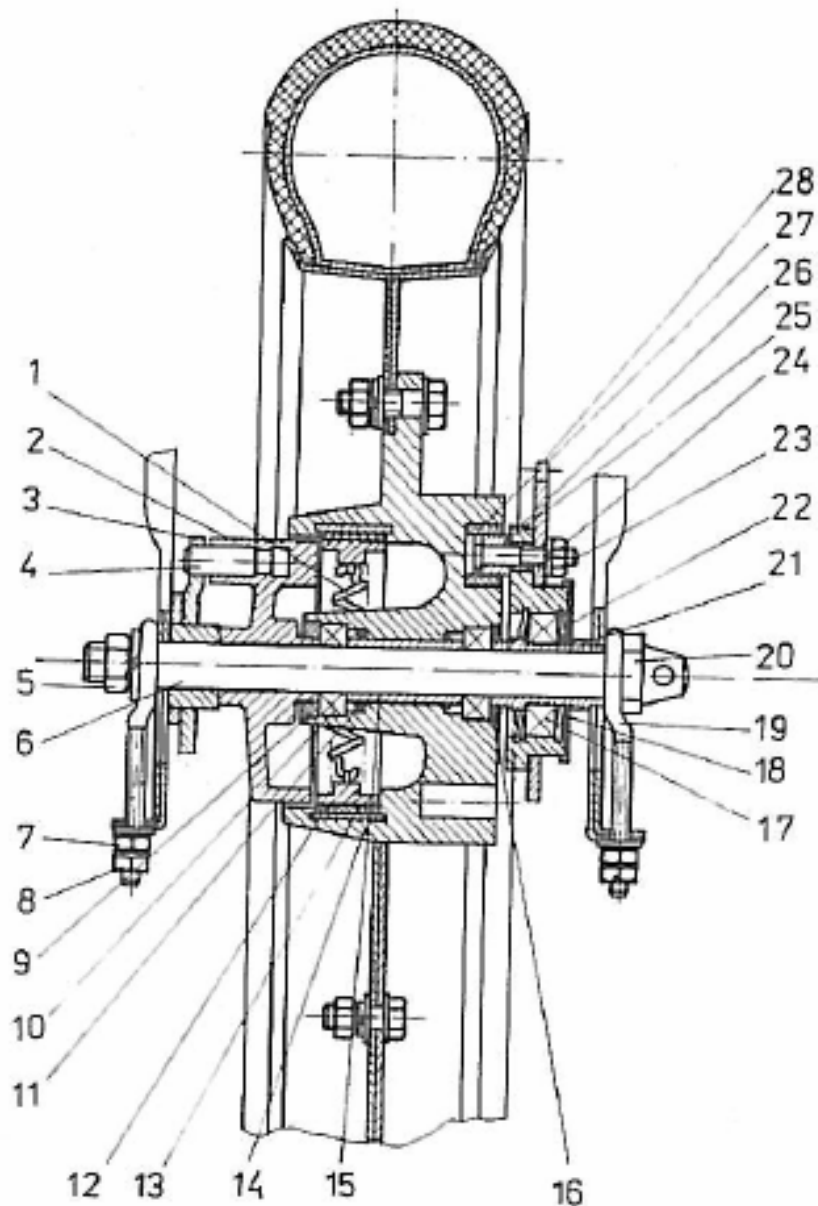

Pred montážou pneumatiky posypte mastekom povrch vzdušnice a ľahko ju nahustite. Pri montáži venujte pozornosť tomu, aby ventil vzdušnice bol umiestnený po ľavej strane kola v smere jazdy mokika.

Prevádzka mokika so zníženým tlakom vzduchu vo vzdušniciach a tiež preťažovanie pneumatík nie je dovolené.

6.7 Brzdy

Od správneho stavu brzd závisí bezpečnosť jazdy a preto je potrebné stav brzd starostlivo kontrolovať. Brzdové čeluste musia byť vždy čisté, bez stôp rezu a oleja a brzdové časti musia byť vždy riadne zložené.

Nastavovanie brzd predného kola:

Pri správnom nastavení brzdy predného kola musí činiť vŕla konca ovládacej páčky prednej brzdy do začiatku brzdenia od 5 do 10 mm. Začiatok brzdenia sa stanoví podľa prudkého spomalenia otáčania kola.

Nastavovanie brzdy predného kola uskutočnite natočením dorazu 1 (obr. 8), umiestneného na ovládacom lanku prednej brzdy v nasledujúcom poradí operácií:

- uvoľníte maticu 2,
- pri pridržiavaní rukou nastavovacej matice 3 zaskrutkujte (odskrutkujte) doraz 1 a zaistíte jeho polohu maticou 2,
- Pri zaskrutkovaní dorazu 1 sa voľný chod ovládacej páčky zväčšuje, pri vyskrutkovaní - znižuje.

V priebehu prevádzky dochádza k postupnému opotrebeniu obložení brzdových čelustí. Ak sa nedá v tomto prípade nastaviť vŕla natáčaním dorazu 1, nastavte vŕlu napnutím ovládacieho lanka nasledujúcim spôsobom:

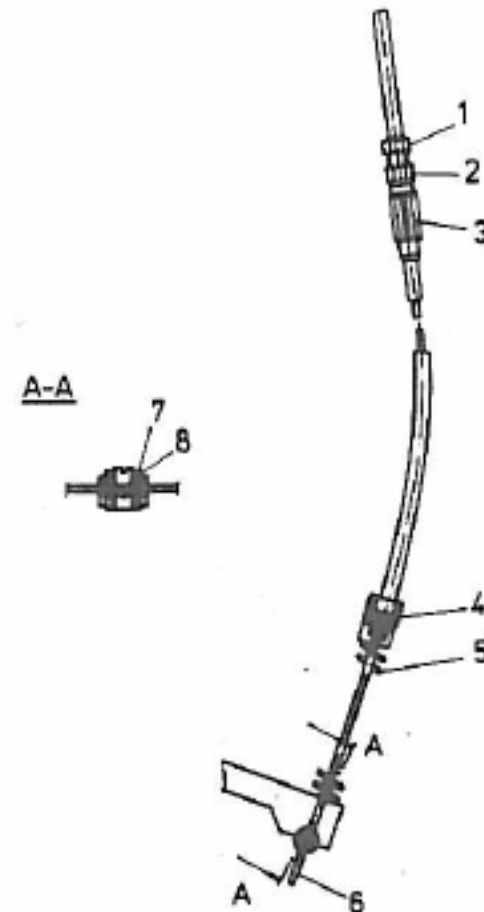

Obr. 8 Nastavenie brzdy predného kola
1. doraz, 2. matica M6, 3. regulačná skrutka, 4. doraz, 5. pružina, 6. bowden úplný, 7. koncovka bowdena, 8. skrutka M 5x8

- povoľte upevňovacia skrutku vodiacej vložky 8,
- vyzuňte ovládacie lanko zo záberu s pákou,
- vodiacu vložku 7 posuňte po lanku smerom nahor
- dotiahnite skrutku 8 a nasadte ovládacie lanko na svoje miesto,
- v prípade potreby zaskrutkujte (vyskrutkujte) doraz 1.

Nastavenie brzdy zadného kolesa:

Pri správnom nastavení brzdy zadného kolesa musí vŕla na konci páky pohonu zadnej brzdy do začiatku brzdenia činiť od 20 do 40 mm. Začiatok brzdenia sa stanoví podľa prudkého spomalenia otáčania kolesa.

Nastavovanie uskutočňujte natáčaním napínacej matice 5 (obr.č.9) pri zaistenej koncovke ovládacieho lanka 7. Pri zaskrutkovaní napínacej matice 5 sa vŕla zmešuje, pri vyskrutkovaní - sa zväčšuje.

V priebehu prevádzky dochádza k opotrebeniu obloženia brzdových čelustí.

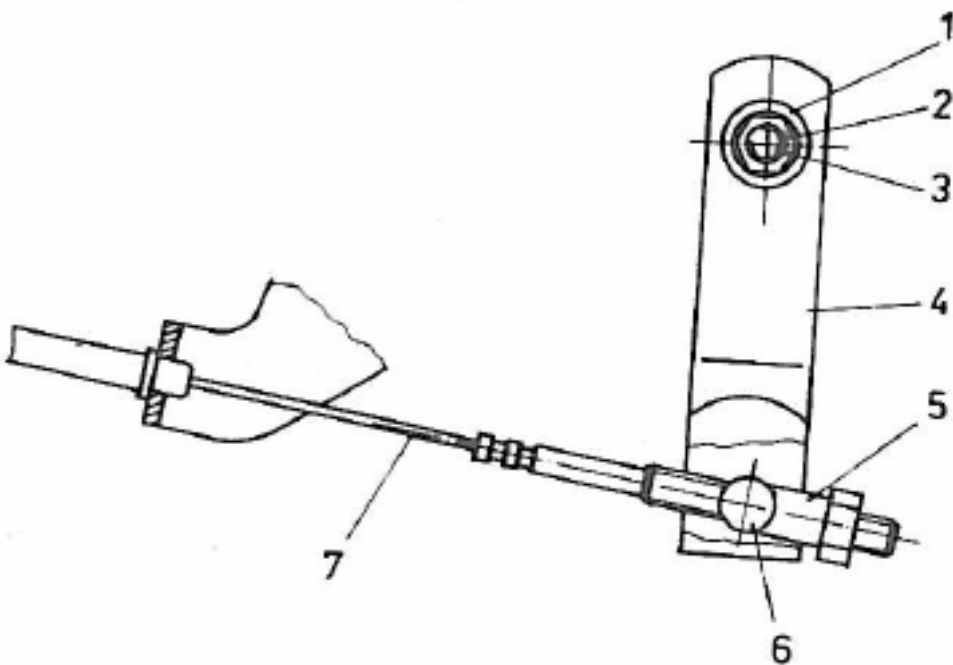

Ak sa pritom nedá nastaviť vŕla konca ovládacej páky natáčaním napínacej matice 5, nastavte vŕlu napnutím ovládacieho lanka nasledujúcim spôsobom:

- povoľte napnutie ovládacieho lanka povolením napínacej matice 5
- odskrutkujte upevňovacia maticu 2 páky 4 a zosadte podložky,
- nastavte páku 4 takým spôsobom, aby bolo ovládacie lanko dobre napnuté,
- nasuňte podložky, zaskrutkujte maticu 2 a v prípade potreby zaskrutkujte napínaciu maticu 5.

6.8 Reťazový prevod

Pri správne nastavenom napnutí reťaze musí činiť priehyb reťaze v strednej časti medzi reťazovými kolesami pri jeho stlačení silou $(10 \pm 2)N$ od 5 do 15 mm.

Obr. 9 Nastavenie brzdy zadného kolesa
1. podložka 6.01.019, 2. matica M6, 3. os páčky,
4. páčka, 5. doťahovacia matica, 6. valček bowdenu,
7. lanko zadnej brzdy

Nastavenie napnutia reťaze prevedte nasledujúcim spôsobom:

- povoľte matice zadného kolesa 5 a 20(obr.č.7),
- uvoľnite matice 8 a otáčaním matíc 7 z oboch strán nastavte napnutie reťaze,
- dotiahnite matice 8 a matice zadného kolesa 5 a 20.

Pri nastavovaní dbajte na to,aby zadné koleso bolo uložené v jednej rovine s predným kolesom.Skríženie sa odstraňuje otáčaním nastavovacích matíc 7.

Ak je reťaz napnutá natoľko,že ju uvedeným spôsobom nemožno nastaviť,je nutné reťaz skrátiť o dva články viac ako inokedy,pretože prevádzka s viac

skrátenou reťazou zvyšuje opotrebenie reťazových kolies.

Pre demontáž reťaze je potrebné:

- skrutkovačom rozpojiť konce zaisťovacej pružiny zámku reťaze a pružinu zosadiť,
- vybrať spojovací článok a vytiahnuť reťaz.

Montáž uskutočnite v opačnom poradí uvedených operácií,príčom pružina musí byť nasadená s nerozrezaným koncom v smere jazdy.

6.9 Sedadlo

Sedadlo mokika je opatrené poduškou z penovej pryže.

7. Príprava k prevádzke

7.1 Po prevedení všetkých operácií uvedených v bode č.1.2 je mokik pripravený k prevádzke.

Ochranný konzervačný náter odstráňte z mokika mäkkou handrou,namočenou v benzíne a vytrite do sucha

Pri odstraňovaní konzervácie z motora je potrebné:

- vyskrutkovať zátku z plastickej hmoty z otvoru pre zapalovaciu sviečku,
- otvorom pre zapalovaciu sviečku nalejte do valca 40 - 60 g benzínu alebo palivovej zmesi,
- pretočte niekoľkokrát kľukový hriadeľ pomocou

nožného štartéra pre odstránenie naliateho benzínu alebo palivovej zmesi,

- zaskrutkujte zapalovaciu sviečku,ktorú je potrebné najskôr prepláchnuť v benzíne.

7.2 Pred začiatkom prevádzky skontrolujte:

- dotiahnutie všetkých upevňovacích častí,
- dostatok oleja v skriní prevodovky a palivovej zmesi v palivovej nádrži,
- správne nastavenie brzd,
- tlak vzduchu v pneumatikách,
- činnosť osvetlenia a bzučiaka.

8. Spôsob prevádzky a používania

8.1 Zábeh

Zabehnutie mokika trvá prvých 1000 km jazdy,keď dochádza k vzájomnému prispôsobovaniu trecích plôch motora a súčasne k usadeniu skrutkových a ostatných spojov.

Pri zábehu mokika sa riadte nasledujúcimi pokynmi:

- používajte palivovú zmes v pomere 33:1,
- prevádzku začnite až po zahriatí motora,motor však nezahrievajte pri vysokých otáčkach,

- rýchlosť jazdy nesmie prekročiť 30 km/hod.,
- motor nepreťažujte a vyhýbajte sa jazdám po "ťažkých cestách".

8.2 Spúšťanie motora

- Pre spustenie motora je potrebné:
 - otvoriť benzínový kohút,
 - pri spúšťaní studeného motora uzavrieť vzduchovú clonu pre obohatenie palivovej zmesi,
 - štartovanie previesť prudkým žlapanutím na páku štartéra.

9. Technické prehliadky

9.1 Technická prehliadka po ubehnutí prvých 500 km:

1. Prekontrolujte a dotiahnite skrutky hlavy valca, výfukového potrubia, karburátora, rotora a statora alternátora, viek motorovej skrine, tlmiča, zadného pérovania, prednej vidlice, kolies, motora, riadidel.

2. Vymeňte olej v prevodovke.

3. Prepláchnite usadzovaciú nádobku benzínového kohúta.

4. Prepláchnite karburátor.

5. Prekontrolujte a v prípade potreby nastavte:

- medzeru medzi elektródami zap. sviečky
- činnosť brzd
- napnutie reťaze.

9.2 Technická prehliadka po ubehnutí každých 1500 km:

1. Vykonajte všetky operácie, uvedené v bode č. 9.1

8.3 Riadenie mokika

Pri rozbehnutí spusťte motor (bod č. 8.2) nechajte ho prehriať a potom otočením ovládacej rukoväte škrtiacej klapky karburátora smerom k sebe zvyšujte otáčky motora. Tým dôjde k zaradeniu prvého prevodového stupňa a mokik sa začne rozbiehať. Pri ďalšom zrýchlení mokika sa automaticky zaraďuje druhý prevodový stupeň.

Pre zastavenie mokika otočte ovládaciu rukoväť škrtiacej klapky karburátora smerom od seba až na doraz a mokik zastavte použitím brzd. Prudké brzdenie používajte iba vo výnimočných prípadoch, pretože pritom vzniká nebezpečenstvo šmyku. Po zastavení mokika uzavrite benzínový kohút. Pri prekonávaní stúpania najskôr mokik rozbehnite do vyššej rýchlosti jazdy.

2. Natrite čap ovládacej páčky prednej brzdy.
3. Očistite od karbonu výfukový otvor valca, pleť a tlmič výfuku.
4. Očistite od nečistôt a otrite brzdové čeluste.
5. Reťaz premyte v petroleji a vyvarte v grafitovom mazive.

9.3 Sezónne technické prehliadky:

1. Natrite ovládacie lanká prednej brzdy a škrtiace klapky karburátora a ohybný hriadeľ tachometra.

2. Natrite ložiská kolies, stĺpik riadidla a hnacieho reťazového kola prevodu.

3. Natrite vnútorné trubky prednej vidlice.

4. Vypláchnite palivovú nádrž.

5. Vyčistite čistiacu vložku filtra.

9.4 Čistenie

Mokik čistite vždy hneď po ukončení jazdy. Motor je nutné čistiť vlasovým štetcom, namočeným v petroleji. Lakované a chromované časti umyte vodou a otrite suchou mäkkou handrou.

10. Pokyny pre skladovanie

K dlhšiemu zimnému uskladneniu je potrebné:
1. Mokik poriadne umyť.

2. Zbaviť palivovú nádrž a karburátor palivovej zmesi a nádrž vypláchnuť konzervačným tukom

3. Chromované časti natrieť vazelínou, neobsahujúcou kyselinu.

4. Otvorom pre zapalovaciu cievku nalejte do valca 20 - 30 g oleja a niekoľkokrát pretočte kľukovým hriadeľom motora.

5. Mokik postavte na podstavec.

Ak bude uskladnený v miestnosti s teplotou najmenej 5°C, znížte tlak vzduchu v pneumatikách na 0,8 kp/cm².

11. Možné poruchy a závady a spôsoby ich odstraňovania

Príznaky poruchy	Pravdepodobná príčina	Spôsob zistenia poruchy	Spôsob odstránenia
<p>11.1 Motor a prevody</p> <p>Motor nejde naštartovať:</p> <p>a) v karburátore nie je palivo</p> <p>b) Motor nepracuje na vyššie otáčky.</p> <p>Motor sa nedá naštartovať alebo ťažko štartuje a nepravidelne pracuje</p>	<p>Znečistený otvor benzínového kohúta alebo prívod paliva. V zime zamrznutá voda v palivovej sústave.</p> <p>Zanesená tryska karburátora.</p> <p>Vadná zapalovacia sviečka. Trhlina na izolátore zapalovacej sviečky. Na elektródach a izolátore zapalovacej sviečky je olej alebo karbón.</p>	<p>Pri stlačení preplavovacieho kolíka karburátora z palivovej komory nevyteká palivo.</p> <p>Vyskrutkovať a vyčistiť trysku.</p> <p>Prezrieť a vyskúšať zapalovaciu sviečku, či dáva iskru.</p>	<p>Rozobrať, vyčistiť palivovú sústavu.</p> <p>Trysku vyčistiť a prefúknuť.</p> <p>Vymeniť zapalovaciu sviečku, prípadne vyčistiť a znovu zaskrutkovať.</p>

Príznaky poruchy	Pravdepodobná príčina	Spôsob zistenia poruchy	Spôsob odstránenia
<p>Zapalovanie je v poriadku, ale pri naštartovaní pracuje nepravidelne.</p> <p>Motor sa dá naštartovať, ale po krátkej jazde zhasne</p> <p>Motor možno naštartovať, ale pri zaťažení zhasína</p>	<p>Veľká vzdialenosť medzi elektródami zapalovacej sviečky.</p> <p>Prerušený vývod vinutia nízkeho napätia alternátora.</p> <p>Poškodenie izolácie sekundárneho vinutia vysokonapätvej cievky.</p> <p>Vadná tyristorová jednotka zapalovania.</p> <p>Veľké množstvo kondenzátu v kľukovej skrini.</p> <p>Nízka kompresia:</p> <p>a) nedostatočné utesnenie medzi hlavou valca a valcom.</p> <p>b) značné opotrebenie pracovných plôch valca, piestu a piestnych krúžkov.</p> <p>Medzizávitový skrat vinutia transformátora.</p> <p>Zátka palivovej nádrže je neprievzdušná.</p> <p>Zanesená tryska.</p>	<p>Určuje sa prekontrolovaním.</p> <p>Určuje sa prekontrolovaním.</p> <p>Slabá iskra na elektródach zapalovacej sviečky. Ostatné je v poriadku. Skontrolovať napätový obvod.</p> <p>Z tlmiča vyteká palivo. Motor pracuje na nízky výkon. Z neuteseného miesta je vidieť vychádzajúci plyn.</p> <p>Slačením štartovacej páky necítiť odpor stlačeného plynu vo valci.</p> <p>Skontrolovať činnosť motora s nepoškodenou vysokonapätovou cievkou.</p> <p>Pri vybratí zátky palivovej nádrže motor nezhasína.</p> <p>Vyskrutkovať a trysku prezrieť.</p>	<p>Nastaviť vzdialenosť elektród zapalovacej sviečky.</p> <p>Poškodené miesto opraviť.</p> <p>Vymeniť vysokonapätovú cievku za novú.</p> <p>Vymeniť tyristorovú jednotku.</p> <p>Rovnomerne dotiahnuť matice hlavy valca.</p> <p>Motor opraviť v odbornej opravovni.</p> <p>Vymeniť vysokonapätovú cievku.</p> <p>Uvoľniť priechod vzduchu do palivovej nádrže vyčistením otvoru v zátku nádrže.</p> <p>Trysku vyčistiť a vyfúkať.</p>

Príznaky poruchy	Pravdepodobná príčina	Spôsob zistenia poruchy	Spôsob odstránenia
<p>Motor možno obtiažne naštartovať. Motor pracuje nepravidelne.</p>	<p>Vadné ľavé tesnenie kľukového hriadeľa alebo je netesnosť medzi kľukovou skriňou motora a prevodovkou.</p> <p>Chybné pravé tesnenie kľukového hriadeľa.</p> <p>Porucha tesnenia kľukovej skrine v mieste spojenia oboch polovic.</p> <p>Poškodené tesnenie medzi valcom a kľukovou skriňou.</p>	<p>Nečistoty v karburátore. Olej v prevodovke je rozriedený benzínom prenikajúcim kľukovou skriňou, alebo je olej z prevodovky nasávaný do kľukovej skrine. V tomto prípade vychádza z tlmiča výfuku hustý dym.</p> <p>Prítomnosť kondenzátu z paliva v alternátore. Motor nepracuje na voľnobeh.</p> <p>Vystupujúce plyny v mieste poškodenia.</p> <p>Vystupujúca palivová zmes z poškodeného miesta.</p>	<p>Motor opraviť v odbornej dielni.</p> <p>Demontovať alternátor. Vymeniť tesnenie.</p> <p>Dotiahnuť skrutky skrine motora.</p> <p>Demontovať valec, vymeniť chybné tesnenie.</p>
<p>Motor pracuje nepravidelne.</p>	<p>Nedostatočný alebo nerovnomerný prívod paliva.</p> <p>Voda v palive.</p> <p>Ihlový ventil karburátora je znečistený alebo prepúšťa palivo.</p>	<p>Nečistoty v karburátore.</p> <p>Nečistoty v karburátore.</p> <p>Palivo vyteká z karburátora. Bohatá zmes. Motor silne dymí. Nečistoty vo výfuku.</p>	<p>Vyčistiť palivovú sústavu.</p> <p>Vymeniť palivo.</p> <p>Ihlový ventil vyčistiť.</p>

Príznaky poruchy	Pravdepodobná príčina	Spôsob zistenia poruchy	Spôsob odstránenia
<p>Motor sa pri jazde prehrieva a nemá výkon.</p>	<p>Vadný plavák.</p> <p>Nedostatočný obsah oleja v palive.</p> <p>Nadmerné množstvo karbónu v hlave valca a na povrchu piesta.</p> <p>Usadené nečistoty a prach na povrchu valca a hlavy valca.</p> <p>Vyšší predstih zapalovania</p> <p>Znížený predstih zapalovania.</p> <p>Bohatá zmes.</p> <p>Chudá zmes.</p>	<p>Prítomnosť paliva v plaváku.</p> <p>Hluk a klopanie v motore.</p> <p>Klopanie motora pri nízkych otáčkach. Pri vypnutom zapalovaní motor niekedy pracuje ďalej.</p> <p>Určuje sa prehliadkou.</p> <p>Motor klepe. Pri štartovaní sa vracia štartovacia páka:</p> <ul style="list-style-type: none"> - nadmerné množstvo výfukových plynov - strielanie do výfuku - detonácie vo výfuku - nadmerné prehrievanie kolena výfuku. <p>Nadmerné ohrievanie kolena výfuku, možnosť "strielania" do výfuku a hustý dym.</p> <p>Nečistoty v karburátore. Trhavý chod tepleho motora.</p>	<p>Plavák opraví alebo vymení.</p> <p>Starostlivo dodržiavať pomer palivovej zmesi.</p> <p>Demontovať hlavu valca a očistiť od karbónu.</p> <p>Valec a hlavu valca očistiť od nečistôt.</p> <p>Nastaviť správne zapalovanie.</p> <p>Nastaviť správne zapalovanie.</p> <p>Nastaviť karburátor.</p> <p>Nastaviť karburátor.</p>

Príznaky poruchy	Pravdepodobná príčina	Spôsob zistenia poruchy	Spôsob odstránenia
<p>11.2 Predné vidlice Vidlica klepe</p>	<p>Vo výfukovej sústave a v jednom otvore valca je usadené veľké množstvo karbónu.</p>	<p>Určuje sa prehliadkou</p>	<p>Demontovať tlmič výfuku a celú sústavu očistiť od karbónu.</p>
<p>11.3 Brzdy Zadná alebo predná brzda "nebrzdí".</p>	<p>Veľká vôľa uloženia hlavy riadenia.</p>	<p>Povolená matica hlavy riadenia.</p>	<p>Nastaviť vôľu prednej vidlice.</p>
<p>Zníženie účinnosti brzd</p>	<p>Veľká vôľa ovládacej páky prednej brzdy alebo páky zadnej brzdy.</p>	<p>Po nastavení brzdy "nebrzdí"</p>	<p>Nastaviť vôľu ovládacích pák.</p>
<p>11.4 Kolesá Vôľa kolesa.</p>	<p>Zamastené alebo opotrebované brzdové želuste.</p>	<p>Brzdové obloženie umyté v benzíne a vytrieť do sucha. Pri opotrebení brzdového obloženia vymeniť želuste.</p>	<p>Ložiská kolies vymeniť.</p>
<p>Strata tlaku vzduchu v pneumatikách.</p>	<p>Opotrebované ložiská kolies.</p>	<p>Prerazenie alebo poškodenie vzdušnice, unikanie vzduchu ventilom.</p>	<p>Prerazenie miesta sa zisťuje sluchom alebo vo vode. Pri unikaní vzduchu ventilom vymeniť ventil, pri prerazaní vzdušnice opraviť.</p>
<p>11.5 Reťazový prevod Hlučná reťaz</p>	<p>Nedostatočné napnutie reťaze.</p>	<p>Reťaz sa pri jazde zachytáva o kryt reťaze alebo o kryt zadného kolesa. Priehyb reťaze je väčší ako 15 mm.</p>	<p>Nastaviť napnutie reťaze.</p>

Príznaky poruchy	Pravdepodobná príčina	Spôsob zistenia poruchy	Spôsob odstránenia
11.6 Riadenie Ovládací plynová ruko- vateľ sa ťažko vracia.	Ochranný bowden ovláda- cieho lanka plynu je pretrhnutý. Nadmerné ut- iahnutie.	Určuje sa prehliadkou, rozpojením lanka od ovládacej rukoväte a kontrolou otáčania ru- koväte.	Poškodené ovládacie lan- ko vymeniť.
11.7 Elektrická výzbroj Pri zapnutí reflektora nesvieti jedno alebo obidve svetlá.	Vadná žiarovka. Vadný prepínač. Vadné vodiče.	Spálené vlákno. Určuje sa prehliadkou Odpojený alebo pre- trhnutý jeden z vodi- čov od prepínača k reflektoru.	Vadnú žiarovku vymeniť. Nastaviť, opraviť alebo vymeniť prepínač. Vadné vodiče opraviť a- lebo vymeniť.
Žiarovka bliká.	Porucha v objímke ref- lektoru.	Zlý kontakt. Pružina objímky sa nedotýka kontaktných pátky žia- rovky.	Skontrolovať upevnenie vodičov, očistiť a pred- pružiť kontakty.
Slabé svetlo reflektora.	Prach v reflektore.	Určuje sa prehliadkou	Reflektor umýť vodou. Ne- čistiť reflektor handrou. (Je potiahnutý hliníkom)
Pri stlačení brzdového pedálu sa nerozsvie- ti žiarovka brzdového svetla.	Vadný kontakt v spojoch. Vadná žiarovka. Nesprávne nastavená po- loha vypínača.	Skontrolovať stav ve- denia a objímky. Vadná žiarovka.	Zistenú závalu odstrániť. Vadnú žiarovku vymeniť. Nastaviť polohu vypínača.
Žiarovka brzdového svetla svieti aj pri uvoľnenom brzdovom pe- dáli.	Znečistený koniec tyčky. Tyčka sa nevracia späť do základnej polohy.	Páka brzdy nedostatoč- ne ťahuje pružinu vypínača. Kontroluje sa prehliad- kou. Pri stlačení tyčky vy- pínača sa žiarovka rozsvieti.	Tyčku očistiť od prachu a nečistôt. Nastaviť polohu vypínača.

Vyhradzujem; si všetky práva na konštrukčné zmeny,
vyplývajúce z vývoja mokika oproti vyobrazeniam a
opisom uvedeným v tomto návode.

Spracované z ruského originálu.

Vydali: Obchodno-technické služby k. p. ZVL Kolárovo

Vytlačili: Slovenská polygrafia, š. p. Bratislava
Západoslovenské tlačiarne, združený
podnik závod 60 Komárno

Rok vydania - 1989

www.mokik.tym.cz



Výrobca:

ZVL - Závody na výrobu ložisk, koncernový podnik KOLÁROVO - ČSSR

RMZ - Rižský motozávod „Sarkana Zvajgzne” RIGA - ZSSR